

Galsol 2000

Galsol 2000

Galsol 2000

This product combines a 3-way solenoid with the hydraulic body, doing so provides the benefits mentioned. Galsol is used as a hydraulic solenoid and is suited to numerous applications, including: filtering and computerized irrigation.

Galsol 2000

Este producto combina un solenoide de 3 vías con el cuerpo hidráulico. De esta manera se proveen los mencionados beneficios arriba mencionados. Galsol 2000 se utiliza como solenoide hidráulico y es adecuado para numerosas aplicaciones, que incluyen: sistema de filtrado y riego computerizado.



Solenoid

Adapter

Galit 2000

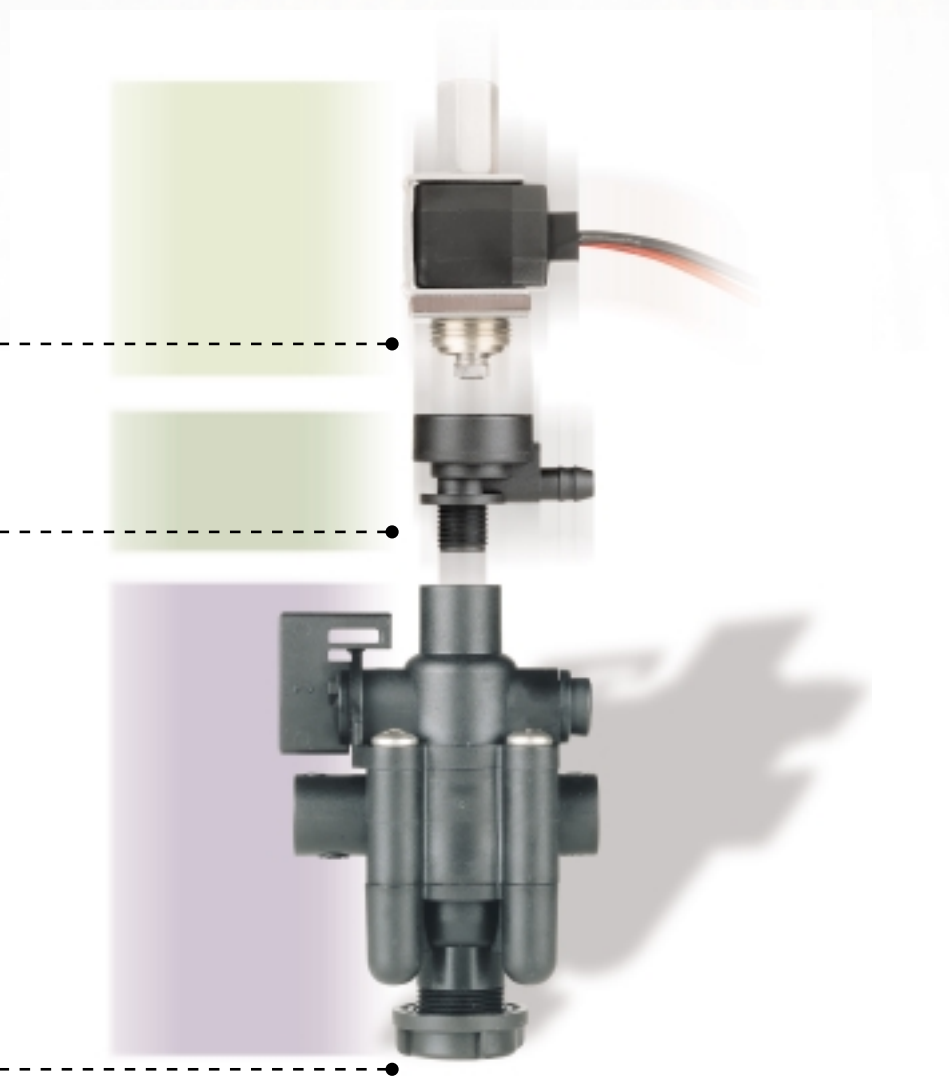

Galsol 2000

Characteristics

1. Continues to operate, even when submerged or in freezing conditions.
2. Wide water passages enable quick response.
3. Separate control and hydraulic chambers enables control by use of air along with use of corrosive water through the valve body.
4. Allows manual control even when not connected to electricity.

Características

1. Operación continuada, incluso sumergido o en condiciones de congelamiento.
2. Amplios pasajes de agua que permiten rápida respuesta.
3. Cámaras separadas de control e hidráulica - permiten el control mediante el uso de aire junto con aguas corrosivas a través del cuerpo de la válvula.
4. Permite control manual incluso no estando conectado a la alimentación eléctrica.

Galsols on bar

Galsoles sobre barra



Galsol and radio control valve

Galsol y válvula de control de radio

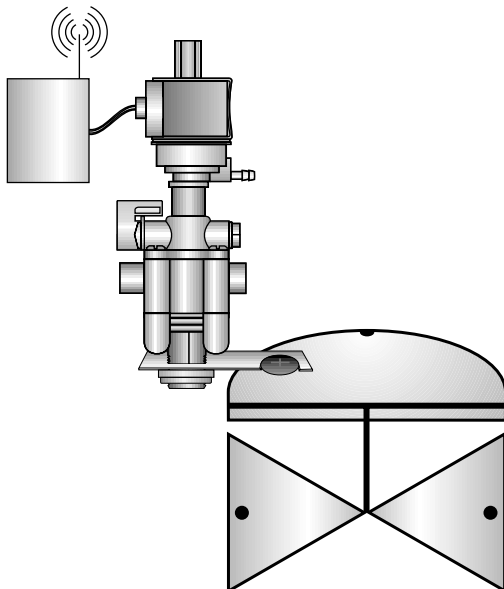

Galsol control valve

Galsol y válvula de control

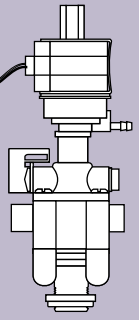
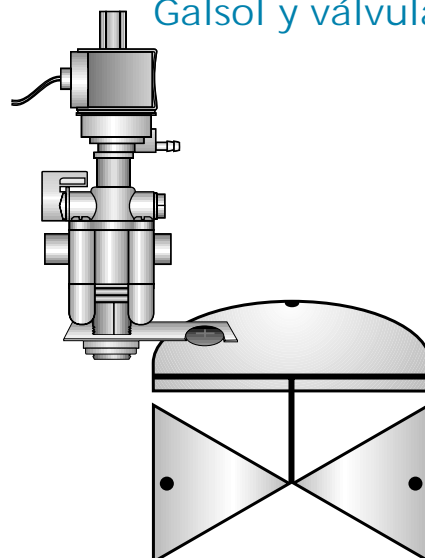

Actuator + Adapter

Adapter + Actuator



- * Optional manual override adapter
- * Adaptador opcional de sobremando manual

Actuator + Adapter
Actuator + Adapter

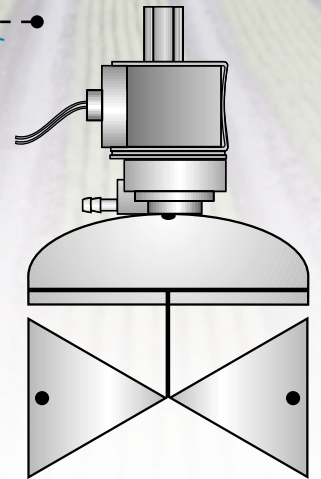

Electrical Characteristics

- DC Actuator
 - 3-wire latching (Cat # 52310NG / Actuator 52903)
Operating voltage: 9-24v.
 - 2-wire latching (Cat # 52309NG / Actuator 52902)
Operating voltage: 9-24v.
 - Continuous (Non-Latching) Current: (Cat #: Galsol; 34129 / Actuator: 52907)
Operating voltage: 12v.
- AC Actuator: (Cat # 52300NG / Actuator 52901)
Operating voltage: 24v 50/60 Hz

Note: Water to the control loop for electric actuation is to be filtered.

Características Eléctricas

- Accionador DC
 - Enganche trifilar (Cat. # 52310NG/Accionador 52903)
Tensión de operación: 9-24V
 - Enganche bifilar (Cat. # 52309NG/Accionador 52902)
Tensión de operación: 9-24V
 - Continua (sin enganche): (Cat. #: Galsol 34129/Accionador: 52907)
Tensión de operación: 12V
- Accionador AC (Cat. # 52300NG/Accionador 52901)
Tensión de operación: 24V, 50/60 Hz

Nota: El agua para el bucle de control del accionamiento eléctrico debe filtrarse.

